

COLLEZIONE / COLLECTION

ELITE PLUS

IMMAGINE PRODOTTO / PRODUCT IMAGE



DESCRIZIONE / DESCRIPTION

Materiale / Material

Acciaio / Steel

Imballo / Packaging

Il radiatore viene imballato in una scatola di cartone /
The radiator is packed in a cardboard box

Verniciatura / Painting

Verniciatura polveri epossidiche a elementi singoli /
Epoxy powder painting for single elements

NORMATIVA / LEGISLATION

CE secondo: UNI EN 442 /

CE in conformity with: UNI EN 442



Garanzia / Guarantee

2 anni / 2 years

INFORMAZIONI / INFORMATION

Funzionamento / Operation

Acqua calda / Hot water

Pressione max d'esercizio / Max operating pressure

6 bar

Pressione di collaudo / Testing pressure

8 bar

Temperatura max d'esercizio / Max operating temperature

95°

Mozzo / Hub

G1"

Passo / Pitch

45 mm

Fornito con / Supplied with:

4 riduzioni da G½" verniciate in finitura, tappo cieco, valvola di sfiato e coppia di mensole speciali invisibili per fissaggio a muro. /

4 G½" reductions painted in finish, blind plug, vent valve and a pair of special invisible shelves for wall mounting.

3 COLONNE / 3 COLUMNS

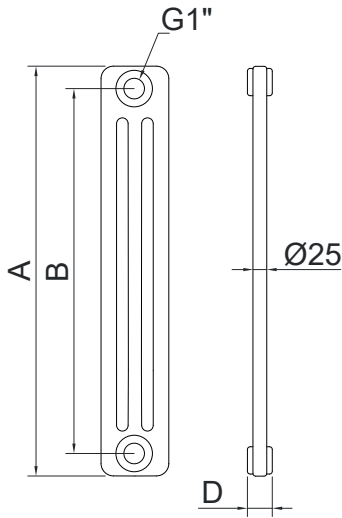

Dati tecnici e rese termiche (valori espressi per singolo elemento). Moltiplicare dati per numero elementi della batteria scelta.

Tipo / Type	A mm	B mm	C mm	D mm	Kg	LT	WATT ΔT 30°	WATT ΔT 40°	WATT ΔT 50°
3/600	592	535	107	45	1,42	0,86	32	46	62
3/680	680	623	107	45	1,6	0,97	36	52	70
3/750	742	685	107	45	1,7	1,0	39	56	75
3/1800	1792	1735	107	45	3,92	2,31	85	125	168
3/2000	1992	1935	107	45	4,35	2,55	94	137	185

PROCEDURA DI ASSEMBLAGGIO / ASSEMBLY PROCEDURE

- Posizionare le guarnizioni (o-ring) sui nipples, dopo averne pulito le sedi. / Place the seals (o-rings) on the nipples after after cleaning the seats.
- Assemblare due batterie chiudendo con 1/4 di giro i nipples con guarnizione sui mozzi della prima, ed accostare i mozzi della seconda ai nipples. / Assemble two batteries closing with a quarter turn the nipples with seals on the hubs of the first one, then put the hubs of the second one close to the nipples;
- Avvitare simmetricamente i nipples sui filetti del radiatore per evitare che la guarnizione vada ad insinuarsi nelle cave dei naselli dei nipples. / Screw the nipples symmetrically on the threads of the radiator to prevent the seal from slipping into the nipple grooves.
- Avvitare il radiatore alternando un giro di chiave nella parte superiore ed uno nella parte inferiore per prevenire deformazioni dei mozzi / Tighten the radiator by alternating a turn of the key in the top and one at the bottom to prevent hub deformations.
- Dopo aver avvitato i nipples mettendone i mozzi in battuta tra loro, serrarli utilizzando una chiave dinamometrica regolata a 7,5 Kgm (73 Nm) / After tightening the nipples until the hubs are fully seated, tighten them using a torque wrench set at 7.5 Kgm (73 Nm).

ARTICOLI NECESSARI / REQUESTED ITEMS

- Nipples e guarnizioni (o-ring) originali / Original nipples and seals (o-ring).
- Chiave dinamometrica. / Torque wrench.
- Diaframma (solo se l'altezza supera i 900 mm o se i connettori sono entrambi in basso). / Diaphragm (only if the height exceeds 900 mm or if the connections are both located at the bottom).



OK

NO



NON UTILIZZARE / DON'T USE

Prodotti per la tenuta idraulica quali canapa, mastice o simili, in quanto compromettono la tenuta del sistema. / Products for the hydraulic seal such as hemp, mastic or similar because they compromise the sealing of the system.

DIAFRAMMA / DIAPHRAGM

Nel caso in cui gli allacciamenti alla batteria siano entrambi situati in basso (collegamento "basso/basso") è opportuno l'impiego dell'apposito diaframma. Quando gli elementi hanno un'altezza maggiore di 900mm l'installazione del diaframma diventa obbligatoria, al fine di garantire la corretta circolazione d'acqua nella batteria. / If both battery connections are located at the bottom (a "bottom/bottom" connection), it is advisable to use a special diaphragm. When the elements are greater than 900 mm in height, the installation of a diaphragm is mandatory to ensure proper water circulation in the battery.

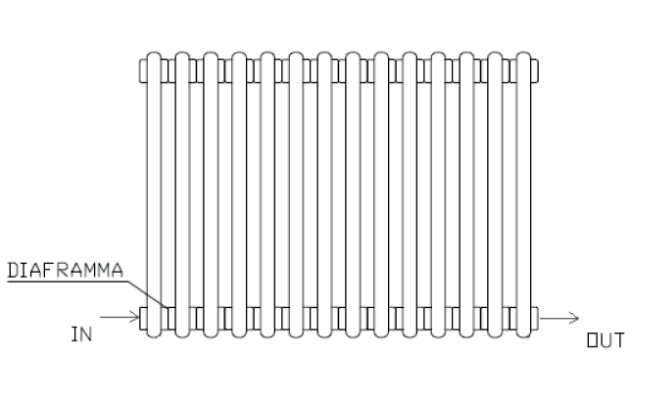

Corretto utilizzo del diaframma / Correct use of the diaphragm:

Il diaframma è costituito da un piattello metallico cieco e da una molla e deve essere installato in corrispondenza dell'attacco di ingresso dell'impianto alla batteria (attacco di mandata). Viene inserito nel mozzo del primo elemento, come rappresentato nella sequenza fotografica. Una volta inserito il piattello ed avvitata la riduzione al mozzo, la molla viene schiacciata e mantiene il diaframma nella corretta posizione. Così l'installazione è completata. /

The diaphragm consists of a blind metal plate and a spring and must be installed at the system's inlet connection to the radiator (flow connection). It is inserted into the hub of the first element, as shown in the photo sequence. Once the plate is inserted and the reduction is screwed to the hub, the spring is compressed and holds the diaphragm in the correct position. This completes the installation.

